

ACCESSORI



SETACCIO CENTRIFUGO

Setacciatura di sicurezza o di selezione per prodotti in polvere o granuli



TECHNOSILOS S.r.l.
Via Piana 67, 47032 Bertinoro (FC), ITALY
www.technosilos.com





Linea pneumatica in depressione



Linea pneumatica in pressione



Alimentazione gravimetrica



Alimentazione gravimetrica



Linea pneumatica in pressione

Applicazione

Vagliature di controllo, frazionamenti, eliminazioni di corpi estranei, disintegrazioni delle masse informi, aerazioni nel trattamento di prodotti solidi sfusi.

Funzionamento

Il prodotto, alimentato da un trasporto pneumatico o da un organo di alimentazione, viene immesso nella camera di vagliatura attraverso una coclea che ne regola il flusso.

Un albero rotante con battenti sparge il prodotto sulle pareti della rete vagliante cilindrica grazie alla forza centrifuga.

Il prodotto setacciato passerà attraverso la rete e cadrà verso la tramoggia di scarico. Lo scarto e i corpi estranei vengono invece intrappolati dalla rete e convogliati verso l'uscita scarti.

Vantaggi:

Funzionamento in linea o statico.

Alte capacità produttive con reti molto fini.

Svolge un'azione rompigrumi.

Separazione degli scarti senza interruzione della produzione.

Apertura rapida opzionale senza attrezzi per sostituzione mantello vagliante per cambio prodotto o granulometria.

Semplice installazione e ingombri ridotti.

Facilità di manutenzione.

SETACCIO CENTRIFUGO

- 1 Motore e trasmissione
- 2 Ingresso prodotto
- 3 Serbatoio aria compressa
- 4 Albero e battitori
- 5 Uscita prodotto vagliato
- 6 Uscita prodotto di scarto
- 7 Cestello

Prestazioni

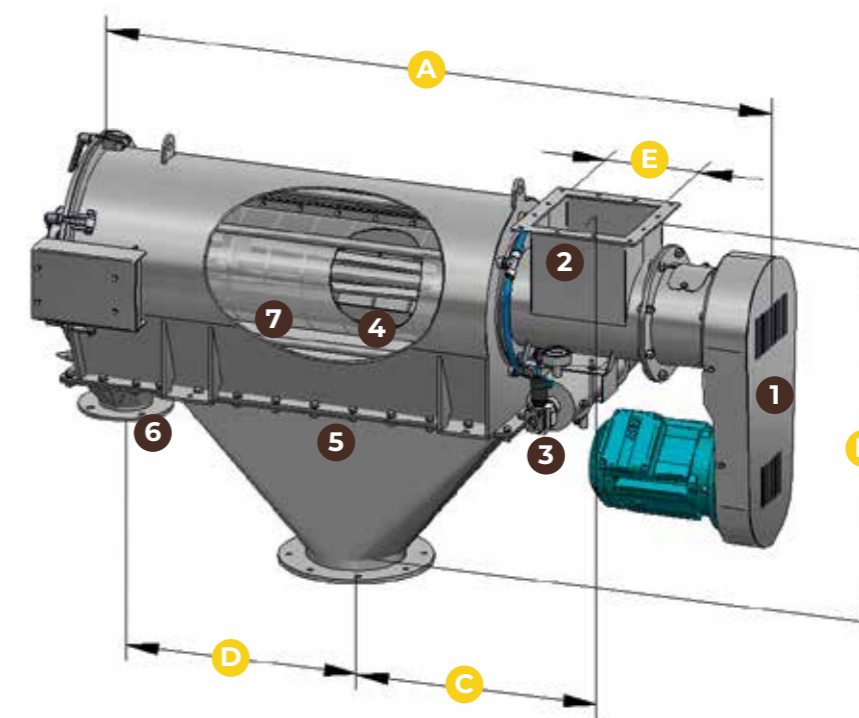
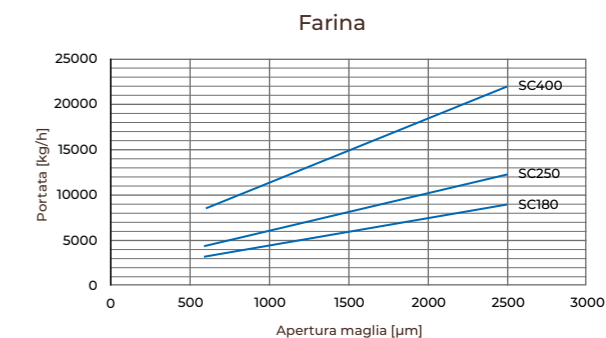

Dimensioni

	SC180	SC250	SC400
	mm	mm	mm
A	1203	1670	2672
B	474	658	1053
C	406	563	901
D	382	530	848
E	159	220	352